

PLANCHA

CLASSIC COLLECTION

FICHA TÉCNICA



1. DESCRIPCIÓN DE PRODUCTO:

- Producto: Plancha Classic Collection.
- Código: 2106600002
- Modelo: REC-CLPAL 100
- Color/Acabado: Negro y gris/Brillante.
- Origen: China.
- Características:
 - Cuerpo de aluminio y baquelita.
 - Base en aluminio pulido.
 - Cable extra fuerte, resistente a 300 °C.
 - Sistema selector de temperatura.



2. DIMENSIONES:

- Tamaño: 12.20 (ancho) x 23.50 (largo) x 11.70 (alto) cm.
- Resistencia: 1200 Watts.
- Potencia: 1200 Watts.
- Voltaje: 220 V.
- Frecuencia: 60 Hz.
- Peso: 0.9 Kg.

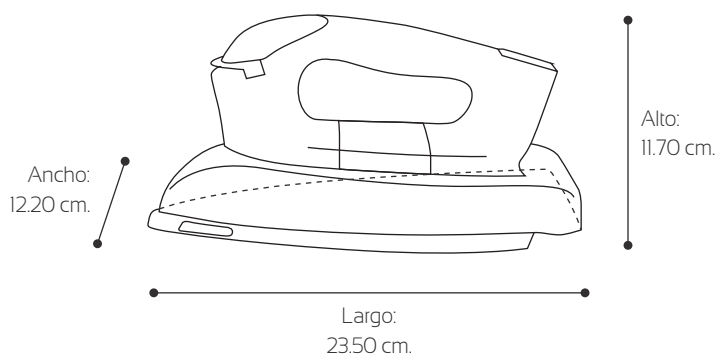

3. EMPAQUE:

- Empaque: Caja de Cartón.
- Envase: Bolsa plástica.
- Medidas del Empaque: 12.00 (ancho) x 24.00 (largo) x 12.30 (alto) cm.
- Peso bruto: 1.130 Kg.
- Incluye: Manual de instrucciones y certificado de garantía.

PROTECCIÓN DEL MEDIO AMBIENTE



Este producto contiene materiales reciclables y/o recuperables. En su calidad de consumidor, cuando desee desprenderse del producto, deposítelo para su posterior tratamiento en un centro de recogida de residuos o contenedor destinado a tal fin. De esta manera estará contribuyendo al cuidado y mejora del medio ambiente.

servicioalcliente@record.com.pe
http://www.record.com.pe
Producto exclusivo para M.M.A. Record S.A.
Av. Los Frutales 298 - Ate, Lima, Perú
R.U.C. 20100074371

<https://www.record.com.pe/es/>