

BATIDORA DE INMERSIÓN

INOX COLLECTION

FICHA TÉCNICA



1. DESCRIPCIÓN DE PRODUCTO:

- Producto: Batidora de Inmersión Inox Collection
- Código: 2106100013
- Modelo: REC-INBIN2070
- Color/Acabado: Plata/Brillante.
- Origen: China.
- Características:
 - Carcasa de inyección.
 - Panel decorado con Acero Inoxidable.
 - Pantalla digital.
 - Cuchilla de Acero Inoxidable.
 - Controlador de 8 velocidades variable con función turbo "Max".
 - Mango delgado y ergonómico.
 - Potente motor de corriente continua y poco ruido.
 - 5 en 1 Multifunción: Equipado con batidora, prensador de patatas, batidor, Vaso de 800ml con tapa y Picador de 500 ml.



2. DIMENSIONES:

- Capacidad: 800 Ml.
- Tamaño: 4.50 (diámetro) x 38.30 (alto) cm.
- Potencia: 700 Watts.
- Voltaje: 220 V.
- Frecuencia: 50/60 Hz.
- Peso: 0.38Kg.

3. EMPAQUE:

- Empaque: caja de cartón.
- Envase: bolsa plástica.
- Medidas del empaque: 22.00 (ancho) x 25.00 (largo) x 22.00 (alto) cm.
- Peso Bruto: 0.5 kg.
- Incluye: manual de instrucciones y certificado de garantía.

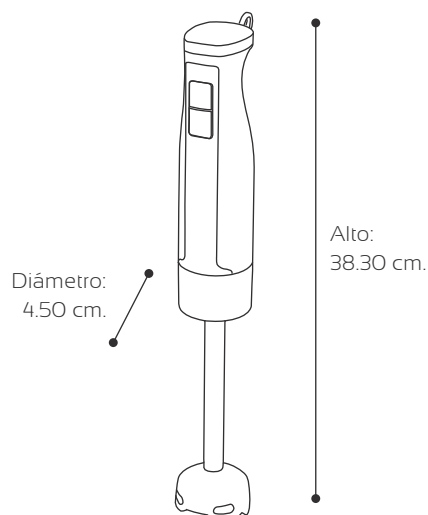

PROTECCIÓN DEL MEDIO AMBIENTE



Este producto contiene materiales reciclables y/o recuperables. En su calidad de consumidor, cuando desee desprenderse del producto, deposítelo para su posterior tratamiento en un centro de recogida de residuos o contenedor destinado a tal fin. De esta manera estará contribuyendo al cuidado y mejora del medio ambiente.

servicioalcliente@record.com.pe
<http://www.record.com.pe>
Producto exclusivo para WWK COMERCIAL S.A.C.
Av. Los Frutales 298 - Ate, Lima, Perú
R.U.C. 20606152931