

# LICUADORA

## CLASSIC COLLECTION

### FICHA TÉCNICA



#### 1. DESCRIPCIÓN DE PRODUCTO:

- Producto: Licuadora Classic Collection.
- Código: P2105120122
- Modelo: REC-CLLNEI03
- Color/Acabado: Negro/Brillante.
- Origen: China.
- Características:
  - Carcasa de polipropileno.
  - Cuchilla de 4 hojas lisas en acero inoxidable.
  - Vaso de vidrio refractario.
  - Tapa hermética con dosificadora.
  - Base antideslizante.
  - 2 velocidades + pulsador.
  - Cable de 90 cm de largo.



#### 2. DIMENSIONES:

- Capacidad: 1.5 Litros.
- Tamaño: 16.00 (ancho) x 16.00 (largo) x 38.00 (alto) cm.
- Potencia: 350 Watts.
- Voltaje: 220 V.
- Frecuencia: 60 Hz.
- Peso: 2.5 Kg.

#### 3. EMPAQUE:

- Empaque: caja de cartón.
- Envase: bolsa plástica.
- Medidas del empaque: 17.00 (ancho) x 19.00 (largo) x 39.50 (alto) cm.
- Peso bruto: 2.8 kg.
- Incluye: manual de instrucciones y certificado de garantía.

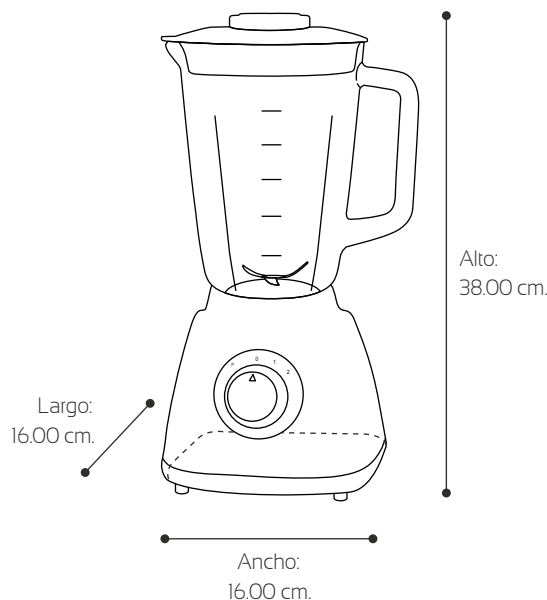

#### PROTECCIÓN DEL MEDIO AMBIENTE



Este producto contiene materiales reciclables y/o recuperables. En su calidad de consumidor, cuando desee desprenderse del producto, deposítelo para su posterior tratamiento en un centro de recogida de residuos o contenedor destinado a tal fin. De esta manera estará contribuyendo al cuidado y mejora del medio ambiente.

servicioalcliente@record.com.pe  
www.record.com.pe  
Producto exclusivo para WWK COMERCIAL S.A.C.  
Av. Los Frutales 298 - Ate, Lima, Perú  
R.U.C. 20606152931

# OLLA ARROCERA MULTIUSOS

CLASSIC COLLECTION

## FICHA TÉCNICA



### 1. DESCRIPCIÓN DE PRODUCTO:

- Producto: Olla arrocera multiusos Classic Collection.
- Código: P2105120180
- Modelo: REC-CLONE101
- Color/Acabado: Negro/Brillante.
- Origen: China.
- Características:
  - Carcasa de polipropileno.
  - Tazón antiadherente.
  - Tapa de vidrio templado.
  - Vaporera exterior en aluminio.
  - 2 Funciones (cocción y mantener caliente).
  - Espátula y taza medidora.

### 2. DIMENSIONES:

- Capacidad: 1.8 Litros.
- Tamaño: 24.00 (ancho) x 28.50 (largo) x 29.30 (alto) cm.
- Potencia: 600 Watts.
- Voltaje: 220 V.
- Frecuencia: 60 Hz.
- Peso: 1.6 Kg.

### 3. EMPAQUE:

- Empaque: caja de cartón.
- Envase: bolsa plástica.
- Medidas del empaque:  
28.50 (ancho) x 28.40 (largo) x 28.20 (alto) cm.
- Peso bruto: 2.5 kg.
- Incluye: manual de instrucciones y certificado de garantía.

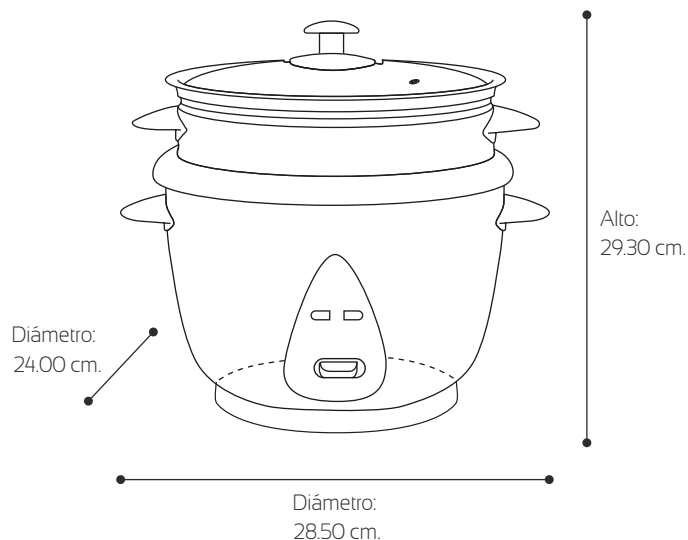

### PROTECCIÓN DEL MEDIO AMBIENTE



Este producto contiene materiales reciclables y/o recuperables. En su calidad de consumidor, cuando desee desprenderse del producto, deposítelo para su posterior tratamiento en un centro de recogida de residuos o contenedor destinado a tal fin. De esta manera estará contribuyendo al cuidado y mejora del medio ambiente.

[www.record.com.pe/es/](http://www.record.com.pe/es/)

servicioalcliente@record.com.pe  
www.record.com.pe  
Producto exclusivo para WWK COMERCIAL S.A.C.  
Av. Los Frutales 298 - Ate, Lima, Perú  
R.U.C. 20606152931

# PLANCHA

## CLASSIC COLLECTION

### FICHA TÉCNICA



#### 1. DESCRIPCIÓN DE PRODUCTO:

- Producto: Plancha Classic Collection.
- Código: P2106600003
- Modelo: REC-CLPGS100
- Color/Acabado: Gris y blanco/Brillante.
- Origen: China.
- Características:
  - Cuerpo de polipropileno y base de aluminio antiadherente.
  - Luz LED.
  - Sistema selector de temperatura.
  - Sistema de vapor.



#### 2. DIMENSIONES:

- Tamaño: 10.50 (ancho) x 25.00 (largo) x 12.00 (alto) cm.
- Potencia: 1200 Watts.
- Voltaje: 220 V.
- Frecuencia: 60 Hz.
- Peso: 0.45 Kg.

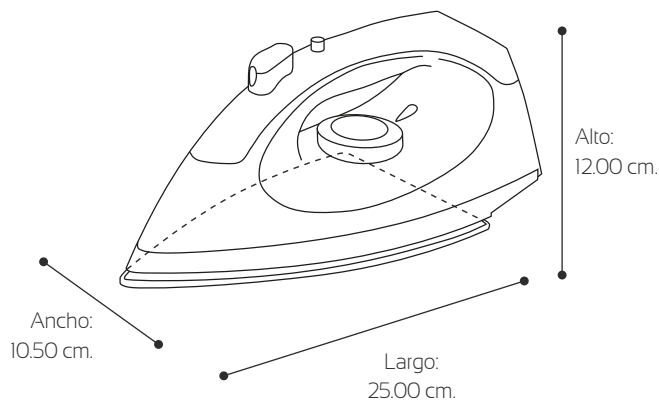

#### 3. EMPAQUE:

- Empaque: caja de cartón.
- Envase: bolsa plástica.
- Medidas del empaque: 10.30 (ancho) x 26.00 (largo) x 12.00 (alto) cm.
- Peso bruto: 0.7 kg.
- Incluye: manual de instrucciones y certificado de garantía.

#### PROTECCIÓN DEL MEDIO AMBIENTE



Este producto contiene materiales reciclables y/o recuperables. En su calidad de consumidor, cuando desee desprenderse del producto, deposítelo para su posterior tratamiento en un centro de recogida de residuos o contenedor destinado a tal fin. De esta manera estará contribuyendo al cuidado y mejora del medio ambiente.

servicioalcliente@record.com.pe  
www.record.com.pe  
Producto exclusivo para WWK COMERCIAL S.A.C.  
Av. Los Frutales 298 - Ate, Lima, Perú  
R.U.C. 20606152931

# HERVIDOR

## CLASSIC COLLECTION

### FICHA TÉCNICA



#### 1. DESCRIPCIÓN DE PRODUCTO:

- Producto: Hervidor Inox Collection.
- Código: 2106100002
- Modelo: REC-CLHNE100
- Color/Acabado: Negro/Brillante.
- Origen: China.
- Características:
  - Carcasa de polipropileno.
  - Indicador de nivel.
  - Filtro interior.
  - LED indicador.
  - Base removible.
  - Tapa superior c/switch de seguridad.
  - Switch de encendido y apagado.



#### 2. DIMENSIONES:

- Capacidad: 1.7 Litros.
- Tamaño: 14.30 (ancho) x 21.60 (largo) x 22.50 (alto) cm.
- Potencia: 1,200 Watts.
- Voltaje: 220 V.
- Frecuencia: 60 Hz.
- Peso: 0.68 Kg.

#### 3. EMPAQUE:

- Empaque: caja de cartón.
- Envase: bolsa plástica.
- Medidas del empaque: 14.50 (ancho) x 23.00 (largo) x 23.00 (alto) cm.
- Peso bruto: 0.8 kg.
- Incluye: manual de instrucciones y certificado de garantía.

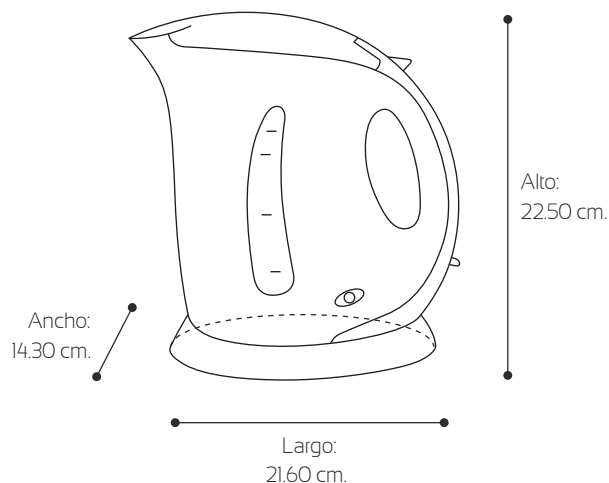

#### PROTECCIÓN DEL MEDIO AMBIENTE



Este producto contiene materiales reciclables y/o recuperables. En su calidad de consumidor, cuando desee desprenderse del producto, deposítelo para su posterior tratamiento en un centro de recogida de residuos o contenedor destinado a tal fin. De esta manera estará contribuyendo al cuidado y mejora del medio ambiente.

servicioalcliente@record.com.pe  
www.record.com.pe  
Producto exclusivo para WWK COMERCIAL S.A.C.  
Av. Los Frutales 298 - Ate, Lima, Perú  
R.U.C. 20606152931